

27.04.2018 | PRESSEMITTEILUNG

## Kläranlage Auckland – Erste jet valve Installation in Neuseeland!



Kunde: Pump & Valve Specialties Ltd.

Betreiber: Water Care Service Ltd.

Wir haben gerade für die Kläranlage Mangere in Auckland 2 VACOMASS® jet control valves DN250 und 4 Ventile DN400 zusammen mit 6 Luftmengenmessgeräten des Typs AL100 geliefert. Durch diese Maßnahme wird die Regelung des Lufteintrages und die Luftverteilung in die einzelnen Becken wesentlich verbessert.

Die Luftmengenmessgeräte sind direkt vor den Regelventilen verbaut. Eine spezielle Kalibrierung garantiert eine hohe Messgenauigkeit.

Die Luftmenge im Regelbetrieb liegt bei 800 bis 3,200 Nm<sup>3</sup>/hr für das kleine Ventil und bis zu 6.100 Nm<sup>3</sup>/hr für das große Ventil. Der Elektroantrieb mit aufgebauter Steuerung wurde von der Fa. AUMA geliefert, auch einem namhaften deutschen Hersteller.

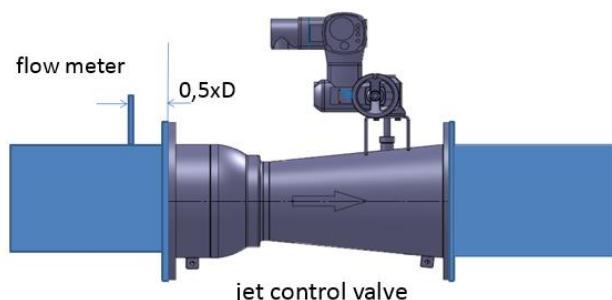

Binder hat die Ventile und Luftmengenmessgeräte in einer Rekordzeit von nur 6 Wochen nach Bestelleingang geliefert!

### KONTAKT

Manuela Charatjan · Dipl.-Ing., Leiterin Verfahrenstechnik · Tel +49 731 18998-0 · [Manuela.Charatjan@bindergroup.info](mailto:Manuela.Charatjan@bindergroup.info)  
Binder GmbH · Buchbrunnenweg 18 · 89081 Ulm, Germany · [www.bindergroup.info](http://www.bindergroup.info)